

Kleinkindbereich

Der Kleinkindbereich kombiniert aktives Sand- und Wasserspiel, ruhige Spielangebote, erste Schaukel- und Bewegungserfahrungen sowie ein inklusives Karussell. Die Geräte sind bodennah, übersichtlich angeordnet und unterstützen gemeinsames Spielen unterschiedlicher Alters- und Fähigkeitsstufen. Dadurch entsteht ein sicheres, vielfältiges und barrierearmes Spielumfeld für jüngere Kinder.



*Dieses Bild wurde mit KI erstellt. Farben, Proportionen und Position können abweichen.

Schulkindbereich

Der Schulkindbereich bietet ein vielseitiges Bewegungsangebot aus Klettern, Balancieren und Schaukeln. Die Geräte sprechen unterschiedliche motorische Fähigkeiten an, fördern Ausdauer, Koordination und soziale Interaktion und sorgen durch ihren Herausforderungsgrad für eine hohe Aufenthaltsdauer.



*Dieses Bild wurde mit KI erstellt. Farben, Proportionen und Position können abweichen.



Tipi-Karussell

- Inklusives Karussell, auch für Kinder mit Mobilitätseinschränkungen nutzbar
- Bodennaher Einstieg und Haltemöglichkeiten für unterschiedliche Nutzungsweisen
- Fördert Gleichgewicht, Muskelkraft und soziale Interaktion

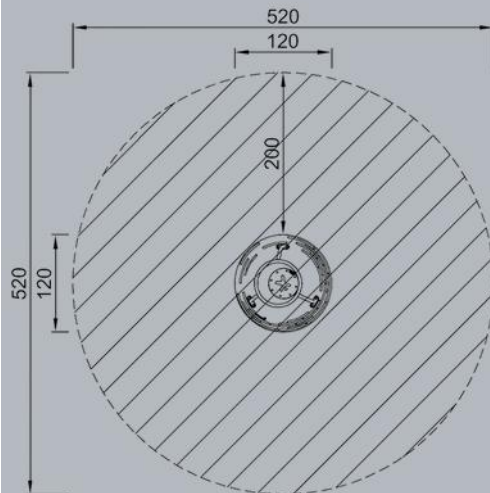

Max. freie Fallhöhe: **100 cm** / Gerätehöhe: **122 cm** /
Fläche des Fallraums: **21,3 m²**

Cliff Rider

- Mehrere Auf- und Abstiege ermöglichen gemeinsames Spielen
- Nervenkitzel des einzigartigen Stabsprungstabs sorgt für Wiederholungsdrang
- Fördert Kraft, Koordination, Timing und Selbstvertrauen

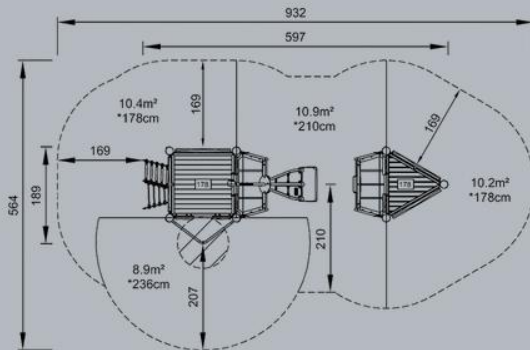
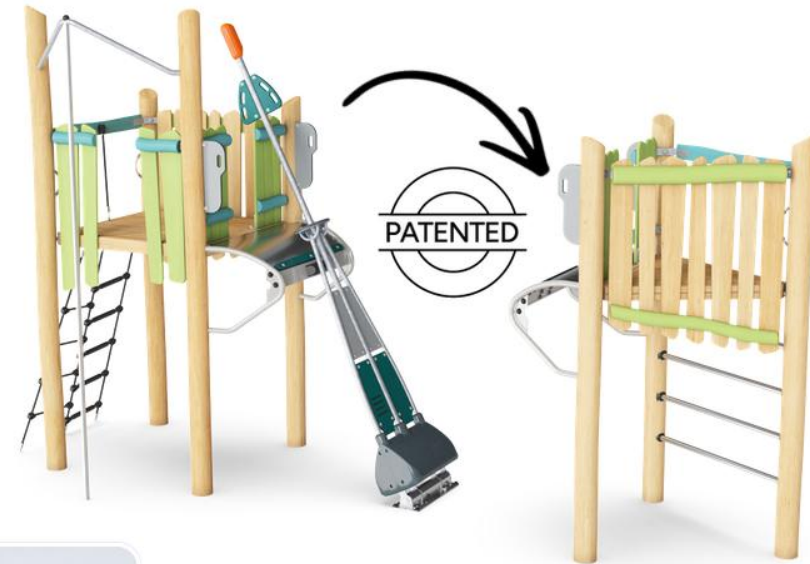

Max. freie Fallhöhe: **236 cm** / Gerätehöhe: **343 cm** /
Fläche des Fallraums: **40,4 m²**

